



ERGON
BIKE ERGONOMICS



BA2 / BA2 E / BA2 E Protect

▲ WARNUNG

Bitte lesen Sie diese Anleitung sorgfältig durch.

Jegliche Modifikationen dieses Produkts sind unzulässig und können unter Umständen Ihre Sicherheit oder sogar Ihr Leben gefährden.

Bewahren Sie diese Anleitung zum späteren Nachschlagen an einem sicheren Ort auf. Sollten Sie dieses Produkt an eine dritte Person weitergeben, so ist diese Anleitung oder eine Kopie beizulegen. Bei Verlust kann die Anleitung unter ergonbike.com heruntergeladen werden.

▲ WARNING

Please read this manual carefully.

This product must not be modified in any way. Doing so may endanger your safety or life.

Please keep these instructions in a safe place to refer to at a later date. Should you pass the product on to a third person, please include these instructions or a copy thereof. Should you misplace these instructions, a copy can be downloaded at: ergonbike.com

▲ AVERTISSEMENT

Merci de lire attentivement ces instructions d'emploi.

Toute modification de ce produit est interdite et peut le cas échéant mettre en péril votre sécurité, voire votre vie.

Conservez ce mode d'emploi en lieu sûr après le montage afin de pouvoir le consulter ultérieurement. Si vous devez transmettre ce produit à une tierce personne, veuillez y joindre le présent mode d'emploi ou une copie. En cas de perte, le mode d'emploi peut être téléchargé sur ergonbike.com

Bedienungsanleitung

User Instructions

Mode d'emploi

⚠️ WARNUNG

Es ist wichtig, diese Gebrauchsanleitung gelesen und verstanden zu haben, bevor Sie den BA2 verwenden. Außerdem sollten Sie sich der mit der Aktivität verbundenen Verletzungs- und Todesrisiken bewusst sein.

Erklärung Zeichen / Symbole in dieser Anleitung:

Schenken Sie den folgenden Symbolen besondere Beachtung.



Warnung: Dieses Symbol verweist auf eine sicherheitsrelevante Information, deren Nichtbefolgen Ihr Leben / Ihre Gesundheit gefährden kann.



Information: Dieses Symbol kennzeichnet Zusatzinformationen, z.B. über die Handhabung des Produkts.

Die oben geschilderten möglichen Konsequenzen werden in der Anleitung nicht immer wieder geschildert, wenn diese Symbole auftauchen.

Die Vorteile des Rucksacks BA2

Das Ergon Entwicklungsteam hat nach verschiedenen Ansätzen ein einzigartiges Gurtsystem entwickelt, welches sich automatisch den anatomischen Gegebenheiten des Trägers anpasst. So richten sich die Schultergurte sowie der Hüftgurt ohne weitere Einstellungen am natürlichen Winkel der Schultern bzw. der Hüfte aus. Durch eine 4-fache Verstellung der Rückenlänge ergibt sich ein vollkommen neuer, individueller Tragekomfort.

Eine weitere große Innovation stellt die Last-Kompression über das Tragesystem dar. Die beiden Schultergurte sind entlang der Unterseite des Rucksacks miteinander verbunden. Dieses intelligente Konzept gewährt stets einen körpernahen Transport des mitgeführten Equipments. Konstruktionsbedingt sitzt der Rucksack deutlich stabiler und näher am Rücken als herkömmliche Rucksäcke.

Darüber hinaus bieten die Rucksäcke BA2, BA2 E und BA2 E Protect die Möglichkeit zur Aufnahme eines Protektors, bei optional gleichzeitiger Verwendung einer Trinkblase. Hierzu findet sich eine separate Einstecktasche innerhalb des Trinkblasenfachs. Außerdem können die Rucksäcke um eine Brustgurt-Halterung für Action Cams erweitert werden.

Protektor BP100*
(optional bei BA2 & BA2 E,
inklusive bei BA2 E Protect)

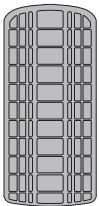

Trinkblase BH300
(optional)

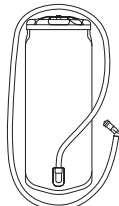

Trinkblase BH150
(optional)

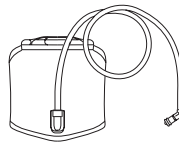

Sport Camera Chest Mount
(optional)

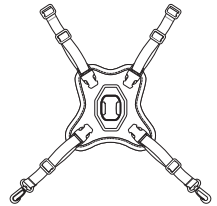

* nicht erhältlich in USA / CAN

Verbessertes Rückenklima

Die Rückenpolster sind mit einem speziellen Abstandsgewirk bezogen. Dadurch wird die Belüftung des Rückens während der Fahrt gegenüber herkömmlichen Rucksäcken deutlich verbessert. Durch die Anordnung ergeben sich zwischen den Polstern Ventilationskanäle, in denen der Fahrtwind zusätzlich für einen trockeneren Rücken sorgt.

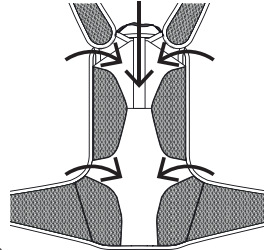

Rückseite

Taschenaufteilung (empf. Einsatzzweck)

Außentaschen

- 1. Reparatur-Kit, Schlüssel
- 2. Pumpe
- 3. Werkzeug, Schlauch
- 4. Verschiedenes
- 5. Sonstiges

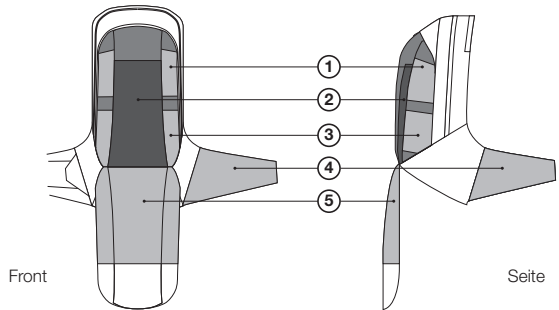

Front

Seite

Innentaschen

- 1. Geldbeutel
- 2. Telefon
- 3. E-Bike Akku (nur BA2 E / BA2 E Protect)
- 4. Trinkblase
- 5. Protektor BP100

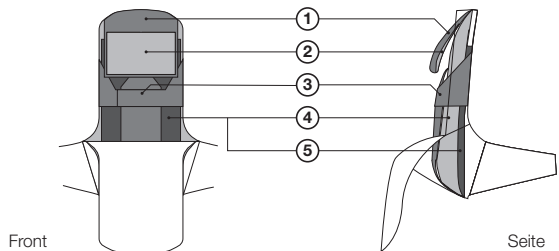

Front

Seite

DE

Einstellung der Rückenlänge

Die Einstellung der Rückenlänge des Rucksacks kann anhand der gemessenen Rückenlänge des Trägers eingestellt werden. Nehmen Sie hierzu ein Maßband und messen Sie die kürzeste Strecke zwischen der fühlbaren Oberkante des Beckenknochens und dem gewohnten Auflagepunkt der Gurte auf der Schulter (höchster Schulterpunkt). Suchen Sie den ermittelten Wert in der Tabelle unten und stellen Sie den Rucksack auf die zugeordnete Rückenlänge ein (s. Seite 6 & 7).

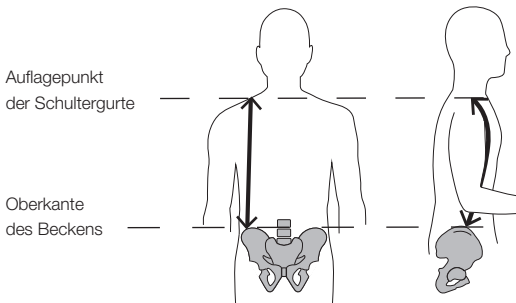

Rückenlänge in cm / inch	45 - 49 cm	49 - 53 cm	53 - 57 cm	57 - 61 cm
	17.7" - 19.3"	19.3" - 20.9"	20.9" - 22.4"	22.4" - 24"
Empfohlene Einstellung	S	M	L	XL



Alle Angaben sind Richtwerte und gelten für durchschnittlich proportionierte Personen. Abweichungen hiervon sind möglich und können – ebenso wie persönliche Vorlieben beim Tragen des Rucksacks – zu einem anderen Ergebnis führen.

Einstellung der Rückenlänge

1. Klettverbindung lösen.

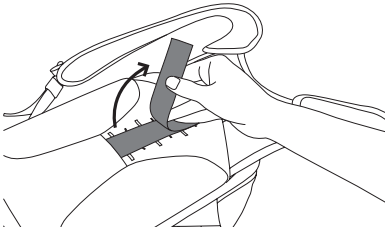

2. Ziehen Sie die geöffnete Klettflasche aus der Öse der verstellbaren Rückenplatte.

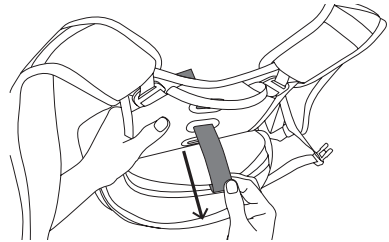

3. Lösen Sie die Verbindung der Klettflächen, die das Rucksackfach und die verstellbare Rückenplatte verbinden und halten Sie sie offen.

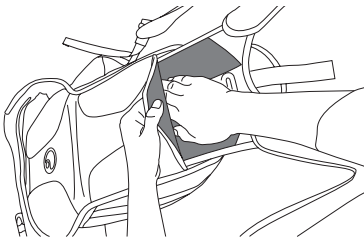

4. Ziehen Sie die Rückenplatte auf die gewünschte Größe (S/M/L/XL) und schließen Sie die Klettflächen wieder. Die gewünschte Größe ist dann korrekt eingestellt, wenn eine grüne Markierung oberhalb der entsprechenden Größenmarkierung zu sehen ist.

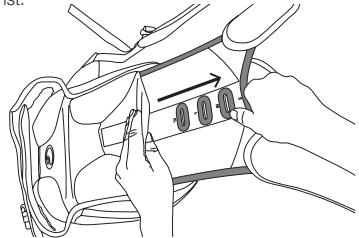

5. Fädeln Sie die Lasche durch die Öse der gewünschten Größe. Schließen die den Klettverschluss und verstauen Sie das Ende der Lasche wieder in der Öffnung.

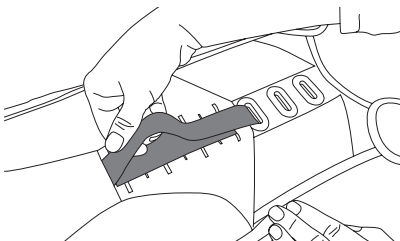

6. Die vorgebogene, horizontale Aluminiumschiene kann bei Bedarf individuell angepasst werden. Sie verhindert ein „Ausbeulen“ des Rucksacks gegen den Rücken des Trägers.

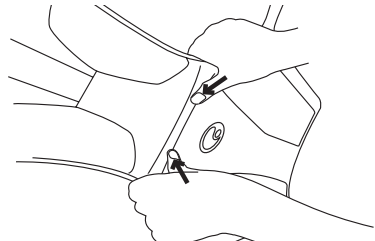

DE

Anprobe

Lösen Sie die Schultergurte etwas und setzen Sie den Rucksack auf. Schließen Sie den Hüftgurt. Die optimale Gewichtsverteilung wird erreicht, wenn die Oberkante des Hüftgurtes entlang der Oberkante des Beckenknochens (+/- 3 cm) verläuft und die Hüfte fest umschließt (nicht den Bauch!) (**Abb.1**). Spannen Sie nun die Schultergurte bis diese ohne großen Druck am Körper anliegen. Setzen Sie sich auf Ihr

Fahrrad oder in ähnlicher Weise auf einen Stuhl in Fahrposition und überprüfen Sie die Position der farbigen Justiermarke auf den Schultergurten wie folgt: Die Rückenlänge ist richtig, wenn Ihr Schlüsselbein den Schultergurt im Bereich der farbigen Justiermarke kreuzt (**Abb.2**). Wenn dies nicht der Fall ist, stellen Sie bitte die Rückenlänge neu ein.



Abb. 1



Abb. 2

Automatische Anpassung an die Schulterneigung

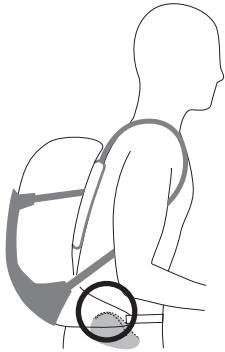
Durch die zwei D-Ringe mit denen die Schultergurte befestigt sind, passt sich das Tragesystem automatisch an die Schulterform an. Durch Festziehen der Gurte wird diese Position fixiert.

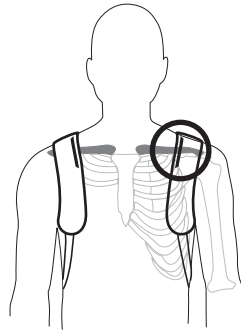

Protector BP100 (separat erhältlich/nicht in USA/CAN)

Durch Öffnen des Trinkblasenfachs gelangen Sie zur Einstecktasche des Protectors. Der Reißverschluss sollte möglichst geschlossen sein. **Achten Sie bei der Benutzung des Protectors darauf, dass dessen schwarze Seite immer zum Rücken des Trägers zeigt.**

 **Unbedingt die Anleitung des Protectors BP100 lesen.**

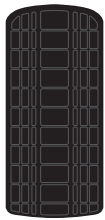

Die schwarze Seite des Protectors zeigt zum Rücken des Fahrers.



Abb. 2



Abb. 3

Abb. 1

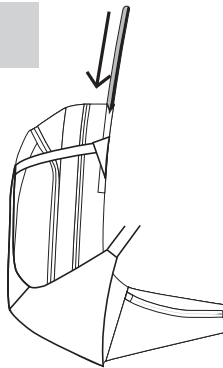
Trinkblase / Trinkschlauch

Öffnen Sie das Trinkblasenfach und befestigen Sie die befüllte Trinkblase an der Aufhängevorrichtung. **(Abb. 1)**

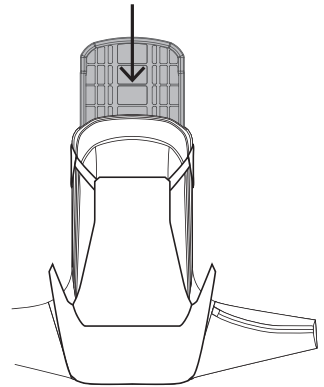
Schließen Sie den Reißverschluss soweit, bis der Schlauch in der dafür vorgesehenen Schlauchdurchführung rechts eingeklemmt ist **(Abb. 2)**.



Beachten Sie die Hinweise auf Seite 11 bei der gleichzeitigen Nutzung von Trinkblase und E-Bike Akku.



Abb. 1



Abb. 2

DE

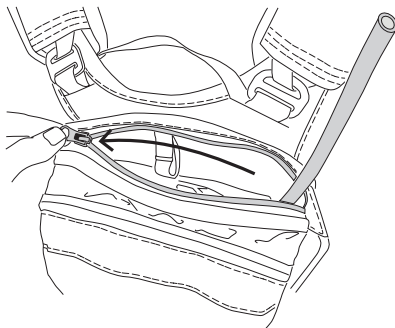
Helmhalter

Der variable Helmhalter ermöglicht die Befestigung eines Full-Face-Helms (**Abb. 1**) sowie die Aufnahme eines Standard-Helms (**Abb. 2**). Außerdem ermöglicht er die rasche Unterbringung zusätzlicher Ausrüstung und Bekleidung sowie die Fixierung des Inhalts.

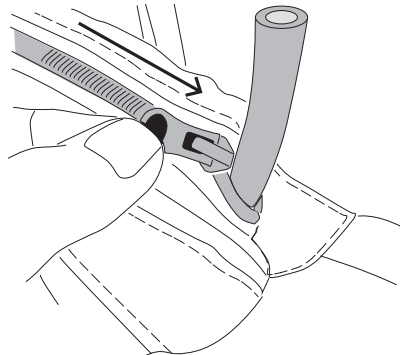

Abb. 1

Abb. 2

Halter für Protektoren

Protektoren lassen sich durch die vertikalen Aufnahmegurte am unteren Bereich des Rucksacks befestigen (**Abb. 1**). Mit Hilfe des variablen Helmhalters können Protektoren auch problemlos seitlich angebracht werden (**Abb. 2**).

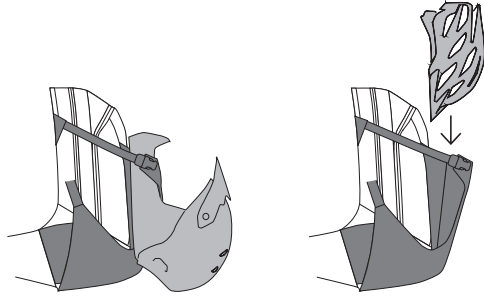

Abb. 1

Abb. 2

Regenhülle

Führen Sie den Hüftgurt durch die Schlaufen der Regenhülle (**Abb. 1**). Ziehen Sie die Hülle rundum über den Rand des Rucksacks (**Abb. 2**).

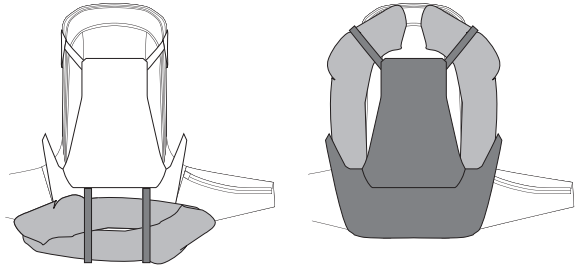

Abb. 1

Abb. 2

Kamerahalter und Fangleine

Alle BA2-Modelle bieten Ihnen die Möglichkeit eine Action-Kamera an der dafür vorgesehenen Aufnahmeschiene (**Abb. 1**) auf der Vorderseite anzubringen. Die Aufnahme ist kompatibel mit Adaptern von GoPro®* und anderen Herstellern.

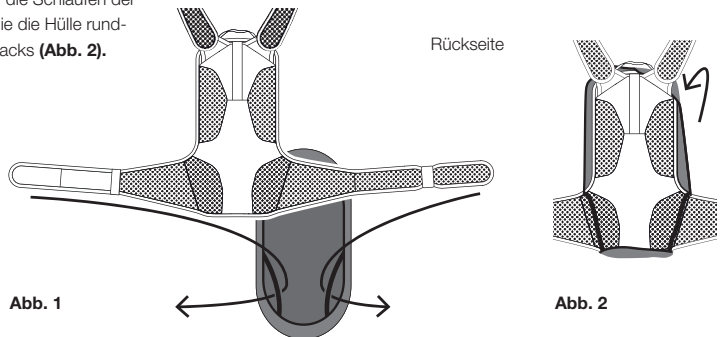
Bevor Sie die Kamera montieren, legen Sie zuerst die mitgelieferte Fangleine (**Abb. 2**) um den Kamera-Adapter um diese vor Verlust zu schützen (**Abb. 3**). Schließen Sie die Schlinge so eng wie möglich um den Adapter (**Abb. 4 u. 5**). Schieben Sie nun den Kamera-Adapter in die Aufnahmeschiene und führen sie den Haken der Fangleine in die kleine Schlaufe am Rucksack ein (**Abb. 6**). Zur besseren Fixierung der Kamera ziehen Sie die oberen Gurte zu (**Abb. 6a**). Vergewissern Sie sich vor und während der Fahrt, dass Adapter und Fangleine richtig montiert sind und keine Beschädigungen aufweisen.

i **Trotz Fangleine kann die Kamera durch Unachtsamkeit, beim Streifen von Hindernissen oder bei Stürzen beschädigt werden oder gar abhanden kommen. Hierfür übernehmen wir keine Gewähr!**



Abb. 1



Abb. 2

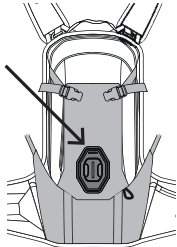

Abb. 3



Abb. 4

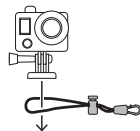

Abb. 5

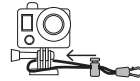

Abb. 6a

Abb. 6

* Dieses Produkt und/oder diese Dienstleistung gehört nicht zu, wird nicht unterstützt von und ist auch nicht in irgendeiner Weise verbunden mit GoPro Inc. oder seinen Produkten und Dienstleistungen. GoPro®, HERO und entsprechende Logos sind Warenzeichen oder eingetragene Warenzeichen von GoPro, Inc.

Batteriefach (nur BA2 E und BA2 E Protect)

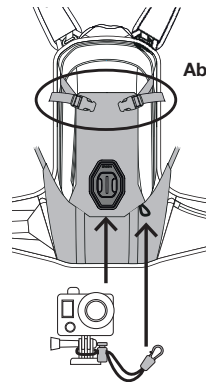
Das integrierte Batteriefach ermöglicht den sicheren Transport von abnehmbaren E-Bike Akkus. Drei verstellbare Klett-bänder fixieren den Akku in alle Richtungen und erlauben eine Anpassung an unterschiedliche Formen und Größen.

i Da es eine Vielzahl von E-Bike Akkus auf dem Markt gibt, kann eine 100%ige Kompatibilität nicht uneingeschränkt für alle Fabrikate gewährleistet werden.

i Der Rucksack ist wasserabweisend, jedoch nicht wasserdicht! Wir empfehlen den E-Bike Akku separat zu verpacken.



Abb. 1



Abb. 2

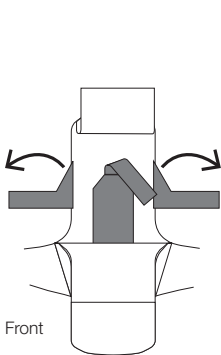

Abb. 3

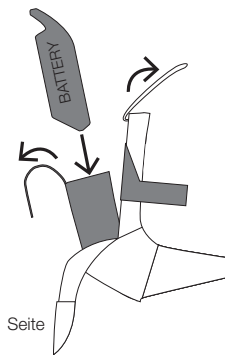

Abb. 4

Befestigung des Akkus

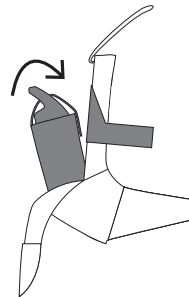
Öffnen Sie das Hauptfach komplett und klappen Sie den Taschenbeutel nach oben. Lösen Sie anschließend alle drei Klettbander des Batteriehalters und schwenken Sie diese nach außen. Klappen Sie den Akkuhalter leicht nach außen und schieben Sie den Akku hinein (**Abb. 1 & Abb. 2**). Schlagen Sie das mittlere Klettband über den Akku (ggf. durch die Grifföffnung) und schließen Sie es auf der Rückseite (**Abb. 3**). Klappen Sie den Halter zurück in den Rucksack und schließen Sie die beiden übrigen Klettbander über dem Halter (**Abb. 4**).

Gleichzeitige Nutzung von E-Bike Akku und Trinkblase

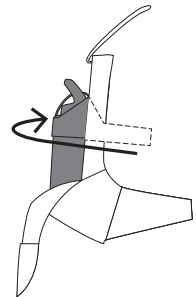
Der gleichzeitige Transport eines Akkus und der Trinkblase BH300 ist nicht möglich. Wir empfehlen stattdessen das kleinere Modell BH150 an der dafür vorgesehenen Aufhängevorrichtung oben im Trinkblasenfach zu befestigen. Die Trinkblase BH150 nur zu ca. 80% befüllen. Der Akku im Hauptfach sollte erst nach der Trinkblase eingepackt werden um das Verstauen zu erleichtern.

i Vergewissern Sie sich vor Antritt der Fahrt, dass der E-Bike Akku weitgehend wackelfrei arretiert ist und alle Klettbander sicher geschlossen sind.



Mitführen eines E-Bike Akkus nur bei gleichzeitiger Nutzung eines Protektors. Unbedingt den Hinweis auf Seite 8 folgen!

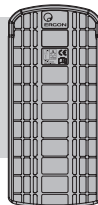

Kürzen der Gurte

Die Gurte können bei Bedarf auf die gewünschte Länge gekürzt werden. Anschließend die Schnittkanten mit einem Streichholz oder Feuerzeug versengen um ein Ausfransen zu verhindern.

i Prüfen Sie VOR dem Kürzen die richtige Größeneinstellung des Rucksacks (s. Seite 5-6) und welche Gurtlänge Sie tatsächlich benötigen! Zu kurz abgeschnittene Gurte werden nicht als Reklamationsgrund anerkannt! Nach dem Kürzen ist das Produkt vom Umtausch ausgeschlossen!

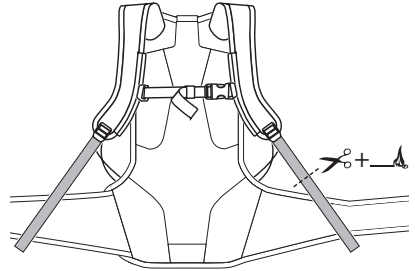

Tipps zum Packen und Gewichtsverteilung

Packen Sie die schwersten Ausrüstungsgegenstände möglichst nahe am unteren Rücken entlang – davor die leichteren Sachen. Außen am Rucksack sollten nur ganz leichte Dinge wie etwa Helm oder Ähnliches verstaut werden.

Hinweis

Der Rucksack ist wasserabweisend, jedoch nicht wasserdicht! Wir empfehlen elektronische Geräte sowie E-Bike Akkus separat zu verpacken.

Reinigung und Pflege

Reinigen und trocknen Sie Ihren Ergon Rucksack gründlich nach jedem Gebrauch. Nehmen Sie dazu kaltes bis handwarmes Wasser und einen weichen Schwamm. Wischen Sie die Innenseite des Rucksacks mit einem feuchten Tuch ab, um die Beschichtung zu schonen. Verwenden Sie kein heißes Wasser, Bleiche, Geschirrspülmittel, Einweichlösungen oder Fleckenreiniger. Bei starker Verschmutzung sind ausschließlich detergentienfreie Seifen zu verwenden. Verwenden Sie auf keinen Fall Lösungsmittel zur Reinigung Ihres Ergon Rucksacks, da diese die Beschichtung des Gewebes irreparabel beschädigen können. Durch die Verwendung von Lösungsmitteln erlöschen jegliche Gewährleistungs- und Garantiansprüche. Zum Trocknen hängen Sie den Rucksack in geöffnetem Zustand an einem luftigen und schattigen Ort auf und lassen ihn vollständig trocknen. Der Rucksack ist nicht für Waschmaschinen und Trockner geeignet.

Lagerung

Lagern Sie Ihren Ergon Rucksack nie, wenn er feucht oder schmutzig ist, da sich sonst Schimmel auf dem Gewebe bilden kann. Schäden durch Schimmel führen zu Geruchsbildung und können nicht behoben werden. Bewahren Sie Ihren Rucksack an einem kühlen, trockenen Ort auf und schützen Sie ihn vor direkter Sonneneinstrahlung.

Sachmängelhaftung

Während der ersten zwei Jahre nach dem Kauf dieses Produktes haben Sie vollen Anspruch auf die gesetzliche Sachmängelhaftung (vormals Gewährleistung). Sollten Mängel auftreten, wenden Sie sich bitte unter Vorlage des Kaufbelegs an Ihren Ergon-Fachhändler. Ein Gewährleistungsanspruch ist nach einem unsachgemäßen Gebrauch (Modifikation des Produktes, Nichteinhalten der Warnhinweise dieser Anleitung) nicht gegeben.



Detailliertere Informationen zur Sachmängelhaftung / Reklamation finden Sie online unter www.ergonbike.com/warranty oder einfach QR-Code scannen.

▲WARNING

It is important to have read and understood these instructions before using the BA2. You should also be aware of the risk of injury and death associated with the activity.

Explanation of signs / symbols used in these instructions.

Please pay particular attention to the following symbols when mounting the product.



Warning: Failure to follow the warning notices in these instructions could lead to injury or endanger your life.



Information: This symbol indicates additional information, for example about how to handle the product.

The explanation here serves as a description of the possible consequences of not following the instructions. These consequences won't always be repeated when the symbols are used.

Advantages of the BA2 Backpack

The Ergon Development Team has designed a unique strap system, based on different approaches, which automatically adapts to the anatomical features of the wearer. This means the shoulder straps as well as the hip strap align to the natural angle of the shoulders or the hips without further adjustments. Thanks to 4-way back length adjustment, a completely new, individual level of wearing comfort is created.

The load compression via the harness is another huge innovation. Both shoulder straps are connected along the underneath of the backpack. This intelligent concept ensures the equipment inside the backpack is always close to the body. Based on its design, the backpack is much more stable and closer to the back than conventional backpacks.

Furthermore, the BA2 and BA2 E backpacks have the option of adding a protector, whilst also using a reservoir at the same time, if desired. For this, there is a separate pocket within the hydration compartment. Additionally, a chest strap mount for action cams can be added to the backpack.

Protector BP100*
(BA2 & BA2 E: optional,
BA2 E Protect: inclusive)

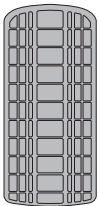

Reservoir BH300
(optional)

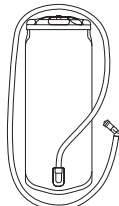

Reservoir BH150
(optional)

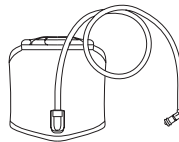

Sport Camera Chest Mount
(optional)

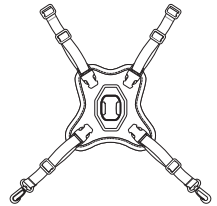

* not available in USA/ CAN

Improved Ventilation

The backpack using contact padding which is specially designed with ventilation in mind a large open weave allows air to flow freely. This improves air flow when riding – especially compared to traditional designs. These pads are laid out to create air channels – perfect for drying any moisture which may exist.

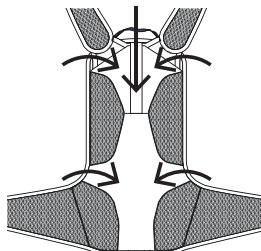

Back

Pack Layout (recommended use)

External Layout

- 1. Puncture Repair Kit, Keys
- 2. Pump
- 3. Tools, Tube
- 4. Other
- 5. Miscellaneous

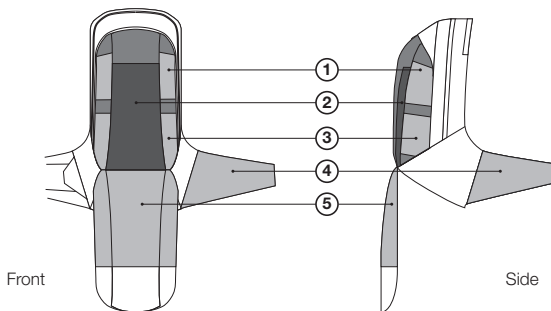

Internal Layout

- 1. Wallet / Purse
- 2. Cell Phone
- 3. E-Bike Battery (BA2 E only / BA2 E Protect)
- 4. Hydration
- 5. Protector BP100

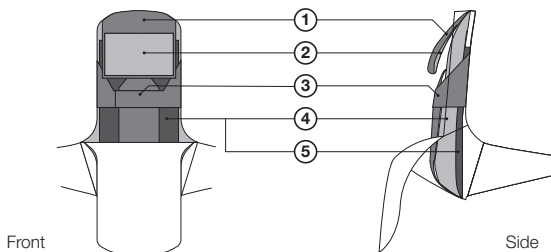

EN

Adjusting the Back Length

The backpack back length can be adjusted based on the measured back length of the wearer.

To do this, using a measuring tape, measure the shortest distance between the noticeable top of the pelvic bone and the usual support point of the straps on the shoulders (highest shoulder point). Find your measurement in the table and adjust the backpack to the corresponding back length (see pages 16 & 17).

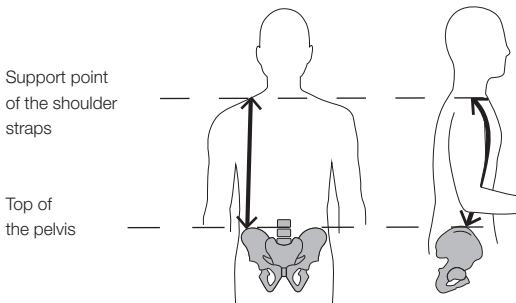

Back Length in cm / inch	45 - 49 cm 17.7" - 19.3"	49 - 53 cm 19.3" - 20.9"	53 - 57 cm 20.9" - 22.4"	57 - 61 cm 22.4" - 24"
Recommended Setting	S	M	L	XL



All details are guidelines only and apply to people with average proportions. Variations are possible and can lead to a different result - as can personal preferences when wearing a backpack.

Adjusting the Back Length

1. Loosen the Velcro.

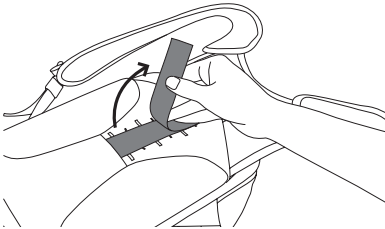

2. Pull the opened Velcro strap from the eye of the adjustable back plate.

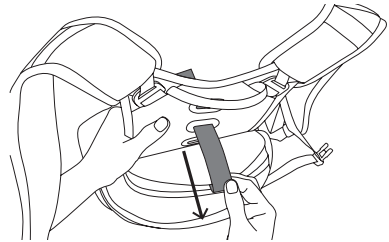

3. Loosen the connection of the Velcro surfaces that connect the backpack compartment and the adjustable back plate and hold it open.

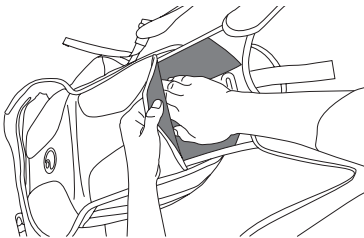

4. Pull the back plate to the required size (S/M/L/XL), and close the Velcro again. The required size is correctly set when a green marker can be seen above the relevant size marking.

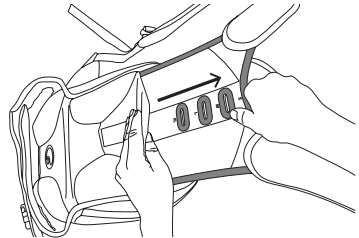

5. Thread the strap through the eye of the required size. Close the Velcro and stow the end of the strap in the opening.

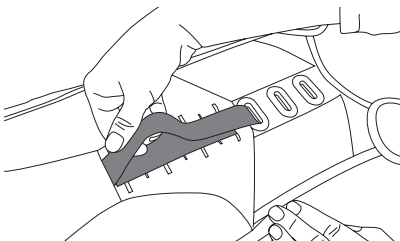

6. The contoured, horizontal aluminium bar can be individually adjusted, if required. It prevents the backpack from bulging against the wearer's back.

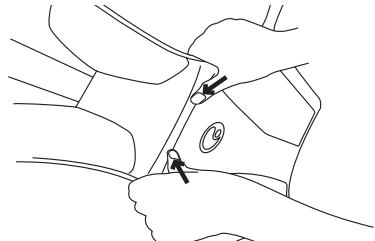

EN

Adjustment

Loosen the shoulder straps and put the pack on. Fasten the hip belt. The hip belt is correctly positioned when the top of the hip belt follows the line of the pelvis (+/- 3cm) and relatively tight. It should not be positioned across the stomach (**Fig. 1**). Tighten the shoulder straps until there is little or no slack in the system. They should not press into your shoulders. Sit on a bicycle, or on a stool and mimic the position on a

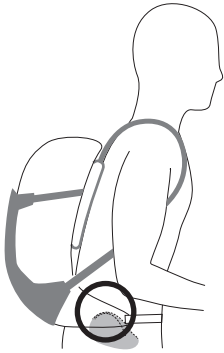

Fig. 1

bicycle. The coloured adjustment marks allow the user to check that the back length is correctly adjusted. This is the case when the coloured adjustment marks cross the collarbones (**Fig. 2**). If this is not the case, please re-adjust the pack.

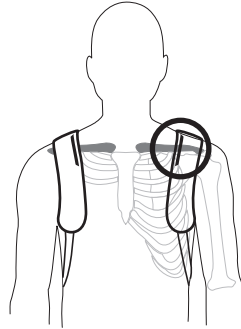
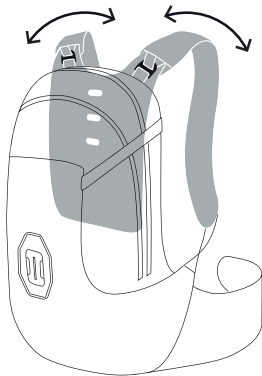

Fig. 2

Automatic Adjustment of the Shoulder Strap Angles

Thanks to the two D-rings at the top of the shoulder straps, the carrying system has a certain amount of automatic adjustment.



Impact Protector BP100 (available separately)

Using the opening for the hydration reservoir compartment, a back protector can be inserted. Please ensure that the black side of the back protector faces the back of the user. The zipper should then be closed as much as possible at each side.

Warning: The black side of the impact protector always faces the wearer's back (Fig. 1).

 Always read the instructions for the BP100 impact protector.

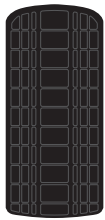

Please ensure that the black side of the impact protector faces the back of the user.

Fig. 1

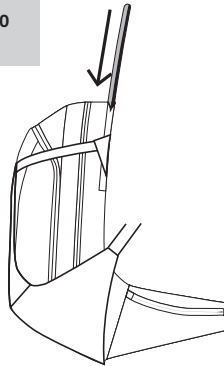

Fig. 2

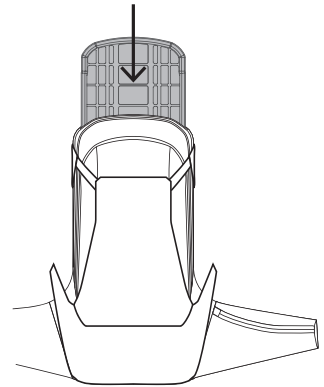

Fig. 3

Hydration / Drinking Tube

Open the Hydration compartment and fix the filled reservoir on the mount (Fig. 1). Close the zip until the tube is clamped in the tube feed-through provided on the right (Fig. 2).



Note the information on page 21 when using the hydration reservoir and e-bike battery at the same time.

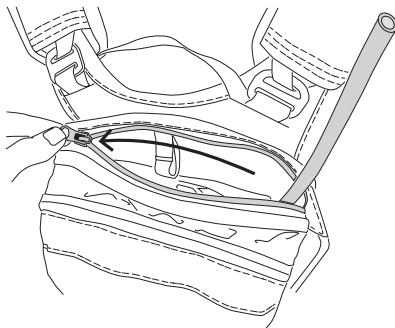

Fig. 1

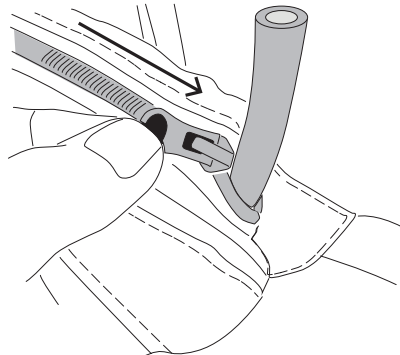

Fig. 2

EN

Helmet Carrying

The adjustable helmet holder allows a full-face helmet (Fig. 1), or a standard bicycle helmet (Fig. 2). In addition it can be used to carry other items such as clothing. It also allows the pack's contents to be secured.

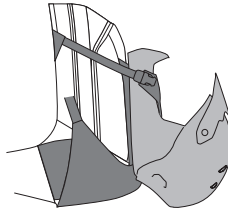

Fig. 1

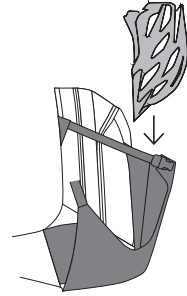

Fig. 2

Carrying Arm / Leg Protectors

Arm / Leg protectors can be carried using the vertical straps on the underside of the backpack (Fig. 1). Protectors can also be carried using the adjustable helmet flap (Fig. 2).

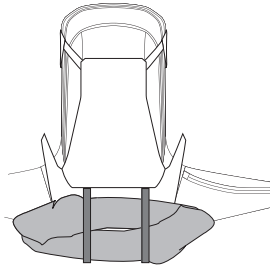

Fig. 1

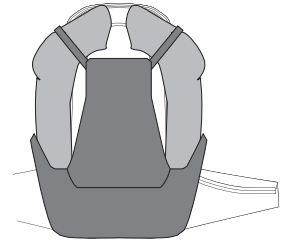

Fig. 2

Rain Cover

Guide the hip strap through the rain cover loops (Fig. 1). Pull the cover all around the edge of the backpack (Fig. 2).

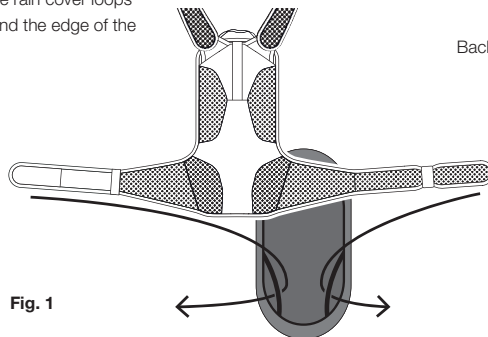

Fig. 1

Back

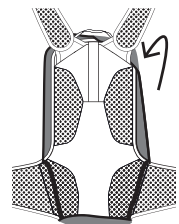

Fig. 2

Camera Mount and Security Line

All BA2 models have the option of attaching an action camera on the mount provided (Fig. 1) on the front. The mount is compatible with adapters from GoPro®* and other manufacturers.

Before mounting the camera, put the security line provided (Fig. 2) around the camera adapter to protect it from getting lost (Fig. 3). Close the loop as tightly as possible around the adapter (Fig. 4 and 5). Now slide the camera adapter into the mount and hook the security line onto the small loop on the backpack (Fig. 6). To fix the camera more securely, tighten the top straps (Fig. 6a). Before and during the ride, ensure that the adapter and the security line have been mounted correctly and do not show any signs of damage.



Despite the security line, the camera can be damaged or go missing owing to carelessness, brushing against obstacles or during falls. We do not assume liability for that!

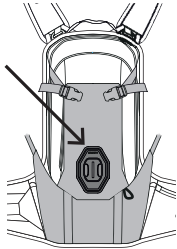

Fig. 1



Fig. 2

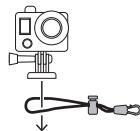

Fig. 3

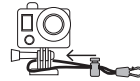

Fig. 4



Fig. 5

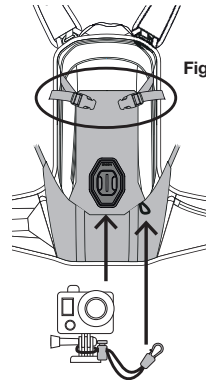

Fig. 6a

Fig. 6

*This product and / or service does not belong to, is not supported by, nor is it associated in any way with, GoPro Inc. or its products and services. GoPro, HERO, and related logos are trademarks or registered trademarks of GoPro, Inc.

Battery Compartment (only BA2 E and BA2 E Protect)

The integrated battery compartment enables the safe transport of removable e-bike batteries. Three adjustable Velcro straps fix the battery in all directions and enable adjustment to different shapes and sizes.

i Since there are numerous e-bike batteries in the market, 100% compatibility cannot be guaranteed for all makes.

i The backpack is water-repellent but not waterproof! We recommend packing the e-bike battery separately.

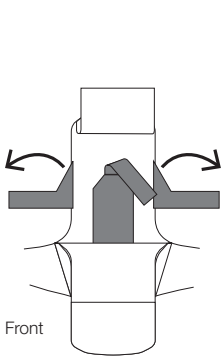

Fig. 1

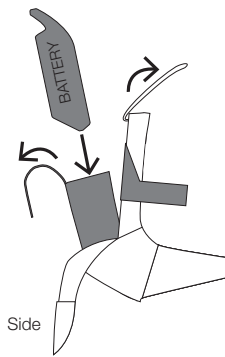

Fig. 2

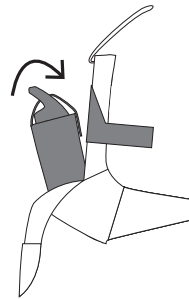

Fig. 3

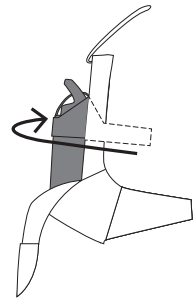

Fig. 4

Mounting the Battery

Completely open the main compartment and fold the pocket behind upwards. Then loosen all three battery mount Velcro straps and move them outwards. Slightly turn the battery mount outwards and insert the battery (Fig. 1 and 2). Put the middle Velcro strap across the battery (if necessary, through the handle opening) and close it on the back (Fig. 3). Fold the mount back into the backpack and close the other two Velcro straps across the mount (Fig. 4).

Using the E-bike Battery and the Reservoir at the same Time

Transporting a battery and the BH300 reservoir at the same time is not possible. Instead, we recommend fixing the smaller BH150 model to the mount provided at the top of the reservoir compartment. Only fill up the BH150 reservoir to 80%. Pack the battery in the main compartment after the reservoir to make stowage easier.

i Before setting off, ensure the e-bike battery has been fixed so that shaking is prevented as much as possible, and that all Velcro straps are closed.



Transport an e-bike battery only when using a protector at the same time. Make sure you follow the notices on page 18!

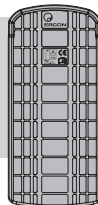

Shortening the Belts

The belts can be shortened to the desired length if necessary. Afterwards, use a match or a lighter to melt the edges of the cut to prevent fraying.

i **BEFORE shortening the belts, be sure the backpack size is correctly adjusted (see page 15 & 16) and that you know the belt length you actually need! Belts that have been overshorted cannot be considered a reason for return of the product! After shortening, the product cannot be replaced!**

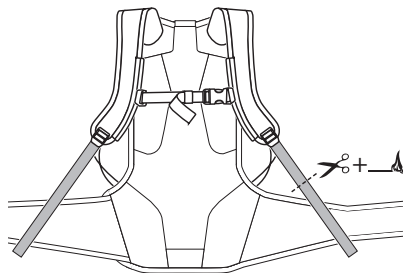

Tips for Packing the Bag and Weight Distribution

Pack heavy articles first (so they are at the bottom of the pack). Only pack lightweight items (such as a helmet or rain jacket) using the helmet holder.

Cleaning and Maintenance

Clean and dry your pack after each use to keep it in top condition. Use only luke warm water and a soft sponge. Wipe the pack internally with a damp cloth – this protects the coating on the fabric. Do not use hot water, bleach, washing up liquid, solvents, paint or stain removers. For stubborn stains use a detergent free soap. Use of solvents on your backpack will damage the water resistant coating irreparably. Failure to follow these instructions will result in an invalidated warranty. To dry, hang the open pack in a cool, dry, well ventilated place out of direct sunlight. The backpack may not be machine washed or dried.

Note

The backpack is water-repellent but not waterproof! We recommend packing electronic devices as well as e-bike batteries separately .

Storage

Never put an Ergon backpack away wet or dirty. This could lead to mould which can damage the fabrics and cause unpleasant smells. Store the pack in a cool, dry place out of direct sunlight.

Warranty

Ergon warrants to the original retail purchaser that this product is free from defects in material and workmanship for (2) two years from the date of original retail purchase. If you have any cause to return the product please take it to a specialist bicycle retailer together with proof of purchase. The product warranty does not cover modified products, or products used in a way not intended or set out in this document. Failure to follow all instructions will invalidate the warranty.



Please see the current full warranty policy at www.ergonbike.com/warranty or scan QR-code for details.

⚠ AVERTISSEMENT

Il est primordial d'avoir lu et compris ces instructions d'emploi avant d'utiliser le BA2. En outre, vous devriez avoir conscience des risques de blessures et de mort liés à votre activité.

Explication des caractères / symboles dans le présent mode d'emploi:

lors du montage, accordez une attention particulière aux symboles suivants.



Avertissement: Le non-respect des avertissements présents dans ce mode d'emploi peut entraîner des blessures graves ou mortelles.



Information : ce symbole fait référence aux informations supplémentaires, p. ex. sur la manipulation du produit.

Les conséquences éventuelles qui sont décrites ci-dessus ne sont pas toujours expliquées dans le mode d'emploi quand ces symboles apparaissent.

Les avantages du sac à dos BA2

Par différentes méthodes, l'équipe de développement Ergon a créé un système de sangles unique qui s'adapte automatiquement à l'anatomie du porteur. Ainsi, les sangles des épaules et des hanches s'adaptent naturellement à la courbure des épaules ou des hanches sans réglage nécessaire. Par ailleurs, avec ses 4 longueurs réglables, le sac à dos offre un confort personnalisé totalement nouveau.

Autre grande innovation : la compression de charge du système de transport. Les deux sangles des épaules sont reliées entre la partie basse du sac à dos. Ce concept intelligent permet de maintenir le sac le long du corps. Grâce à sa structure, ce sac à dos est beaucoup plus stable et proche du dos qu'un sac à dos classique.

En outre, les sac à dos BA2 et BA2 E offrent la possibilité d'ajouter un protecteur si vous utilisez également une poche à eau en option. Un compartiment a été spécialement prévu à cet effet dans le compartiment de la poche à eau. De plus, les sac à dos peuvent être équipés d'une fixation au niveau de la sangle de poitrine pour attacher une Action Cam.

Protecteur BP100*
(BA2 & BA2 E: optionel,
BA2 E Protect: inclus)

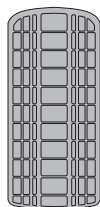

Sac à eau BH300
(optionel)

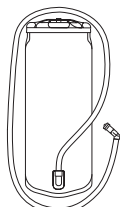

Sac à eau BH150
(optionel)

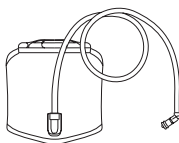

Sport Camera Chest Mount
(optionel)

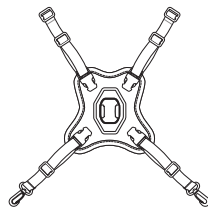

Ventilation améliorée

Les coussinets dorsaux rembourrés sont composés d'un épais tissu à mailles de ventilation. Pendant le trajet, celui-ci assure une aération du dos nettement supérieure à celle d'un sac à dos ordinaire. Cette confection permet la création de canaux de ventilation entre les coussinets, dans lesquels le vent s'introduit pour maintenir le dos au sec.

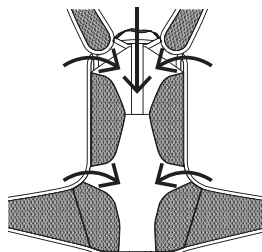

Arrière

Présentation du sac à dos (usage recommandé)

Disposition extérieure

- 1. Outils, clés
- 2. Pompe
- 3. Trousse de réparation
- 4. Divers
- 5. Autres

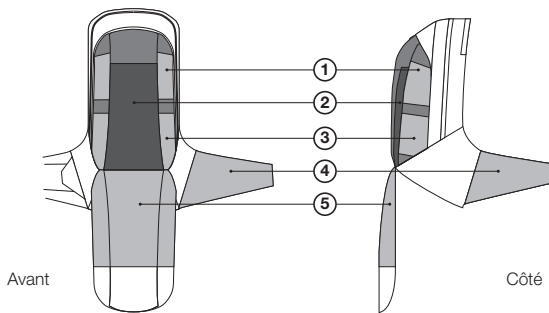

Avant

Côté

Disposition intérieure

- 1. Portefeuille / sac à main
- 2. Portable
- 3. Batterie de vélo électrique.
(uniquement BA2 E / BA2 E Protect)
- 4. Sac à eau
- 5. Protecteur BP100

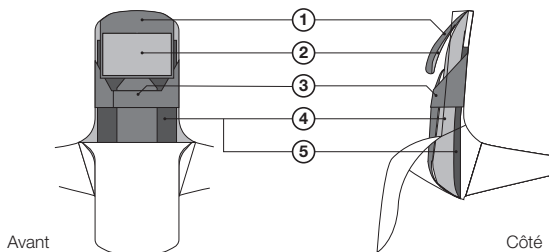

Avant

Côté

F

Réglage de la longueur

La longueur du sac à dos peut être réglée en fonction de la taille du dos du porteur.

Pour ce faire, utilisez un mètre et mesurez la plus petite longueur entre l'arête supérieure sensible du bassin et l'endroit où la sangle est habituellement posée sur l'épaule (sommet de l'épaule). Recherchez la valeur mesurée dans le tableau et réglez le sac sur la longueur indiquée (v. p. 26 et 27).

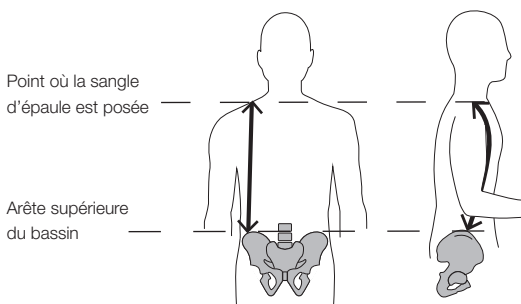

Longueur en cm / inch	45 - 49 cm 17.7" - 19.3"	49 - 53 cm 19.3" - 20.9"	53 - 57 cm 20.9" - 22.4"	57 - 61 cm 22.4" - 24"
Réglage recommandé	S	M	L	XL



Toutes les informations sont données à titre indicatif pour une personne aux proportions moyennes. Des écarts sont possible et peuvent entraîner un résultat différent, tout comme les préférences personnelles quant au port du sac.

Réglage de la longueur

1. Détachez la bande Velcro.

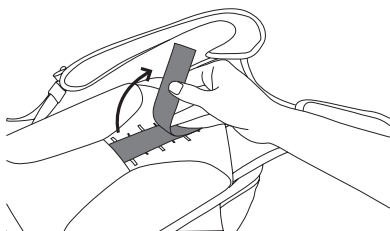

2. Retirez la bande Velcro ouverte de l'œillet du dossier réglable.

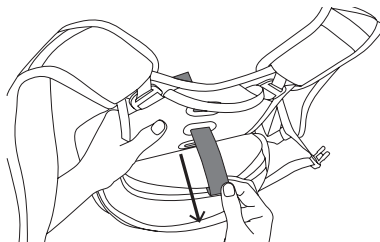

3. Retirez les sangles des bandes Velcro qui relient le compartiment du sac à dos au dossier réglable et maintenez-les ouvertes.

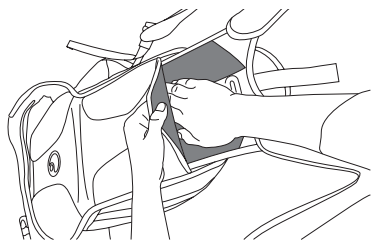

4. Réglez le dossier à la taille souhaitée (S/M/L/XL) et refermez les bandes Velcro. La taille est correctement réglée si vous voyez un marquage vert au-dessus de l'indication de la taille correspondante.

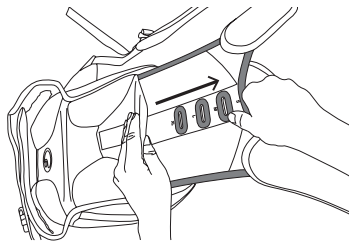

5. Glissez les sangles dans les œillets de la taille souhaitée. Fermez les bandes Velcro et placez le bout de la sangle dans l'ouverture.

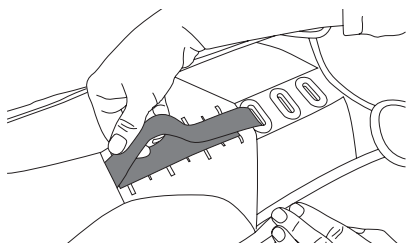

6. En cas de besoin, la bande d'aluminium horizontale précambree peut être adaptée à chaque porteur. Elle évite que le sac à dos ne crée une bosse contre le dos du porteur.

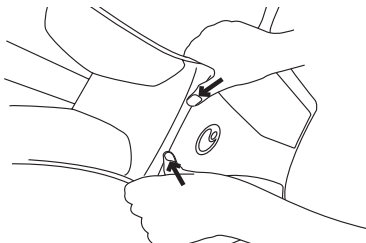

F

Adjustment

Desserrez les bretelles et enfillez le sac à dos. Attachez maintenant la ceinture. Cette dernière devrait être assez serrée et déposée le long de la région pelvienne, pas au niveau du ventre (**Fig. 1**). Réglez les bretelles jusqu'à ce que tout le système soit bien ajusté (elles ne devraient pas presser les épaules). Asseyez-vous ensuite sur un vélo ou placez-vous sur un tabouret et inclinez-vous vers l'avant

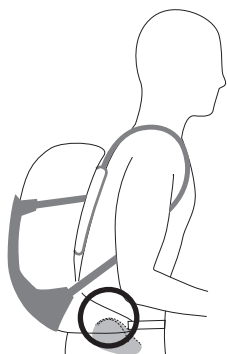

Fig. 1

(comme sur un vélo). Les marques d'ajustement coloré permettent de déterminer si la ceinture est assez serrée et si la longueur du dos est correctement réglée. Si les marques d'ajustement coloré se croisent, l'ajustement est parfait (**Fig. 2**). Sinon, il faut recommencer le réglage.

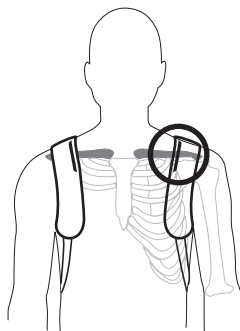

Fig. 2

Ajustement automatique de l'angle des bretelles

Le sac à dos BA2 d'Ergon comporte un système d'ajustement automatique: les anneaux en forme de D situés au-dessus de chacune des bretelles règle l'angle de ces dernières.



Protection dorsale BP100 (vendue séparément)

Ouvrez le compartiment pour sac à eau pour accéder à la poche du protecteur. Lors de l'utilisation du protecteur, assurez-vous que sa face noire est toujours orientée vers le dos du porteur.

La fermeture éclair doit si possible est fermée aux deux extrémités. **Attention: La face noire de la protection doit toujours être orientée vers le dos du porteur (Fig. 1).**

 Il est impératif de lire le mode d'emploi de la protection dorsale BP100.



La face noire du protecteur est orientée vers le dos du cycliste.

Fig. 1

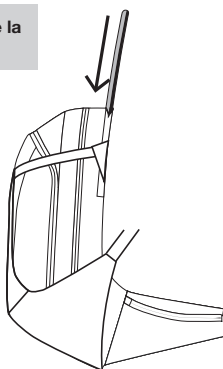

Fig. 2

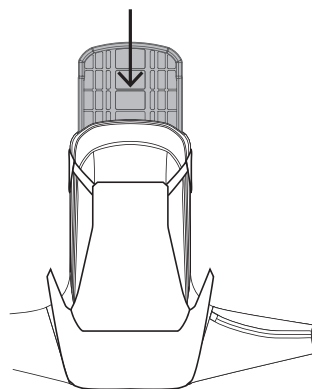



Fig. 3

Poche / Tube à eau

Ouvrez le compartiment de la poche à eau et attachez-y la poche remplie à l'aide des fixations (Fig. 1). Fermez la fermeture éclair jusqu'à ce que le tube soit bloqué dans le passage de flexible prévu à cet effet à droite (Fig. 2).

 Suivez les instructions de la page 31 en cas d'utilisation simultanée d'une poche à eau et d'une batterie de vélo électrique.

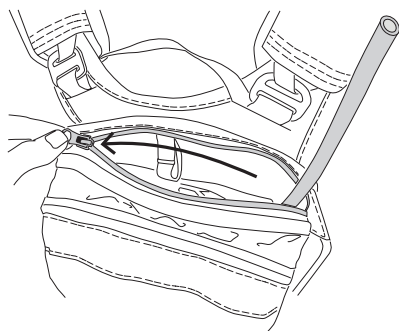

Fig. 1

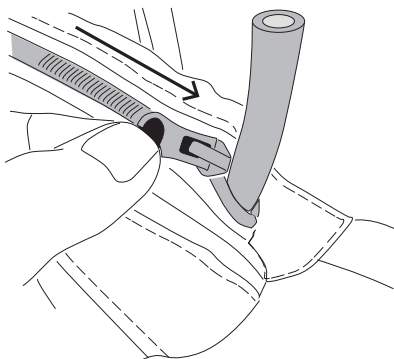

Fig. 2

F

Compartment à casque

Le compartiment à casque ajustable vous permet de transporter un casque intégral (**Fig. 1**) ou conventionnel (**Fig. 2**). Vous pouvez également y insérer d'autres items tels que des vêtements. Il protège enfin le contenu du sac à dos.

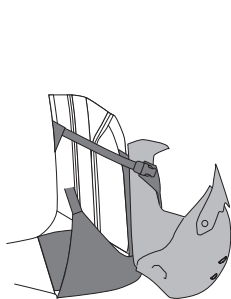

Fig. 1

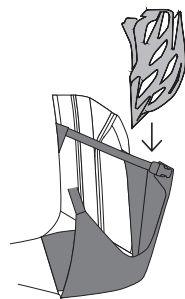

Fig. 2

Système de transport pour protège-bras/jambes

Transportez vos protège-bras/jambes grâce aux courroies verticales situées en dessous du sac à dos (**Fig. 1**). Servez-vous du rabat ajustable de casque pour transporter votre équipement de protection (**Fig. 2**).

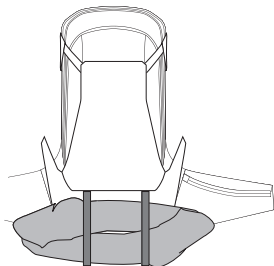

Fig. 1

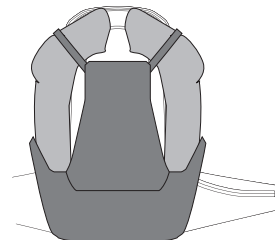

Fig. 2

Housse de pluie

Faites glisser la sangle de hanche dans les boucles de la housse de pluie (**Fig. 1**). Placez la housse le long des bords du sac à dos. (**Fig. 2**)

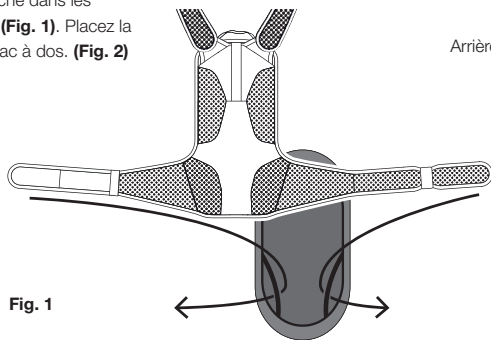

Fig. 1

Arrière

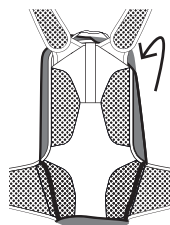

Fig. 2

Porte-caméra et dragonnes

Tous les modèles BA2 offrent la possibilité d'attacher une Action Cam à l'avant, sur la glissière prévue à cet effet (Fig. 1) flèche). La glissière est compatible avec les adaptateurs de GoPro®* et d'autres fabricants.

Avant de monter la caméra, placez tout d'abord les dragonnes fournies (Fig. 2) sur l'adaptateur de la caméra pour éviter de le perdre (Fig. 3). Serrez la boucle aussi fort que possible autour de l'adaptateur (Fig. 4 et 5). Ensuite, glissez l'adaptateur dans la glissière et accrochez la dragonne à la petite boucle du sac à dos (Fig. 6). Pour une meilleure fixation de la caméra, serrez la sangle supérieure (Fig. 6a). Avant et pendant le trajet, assurez-vous que l'adaptateur et la dragonne soient correctement montés et ne présentent aucun dommage.

i Malgré la dragonne, la caméra peut être endommagée ou égarée par négligence, en évitant des obstacles ou en trébuchant. Nous rejetons toute responsabilité pour ces dommages !

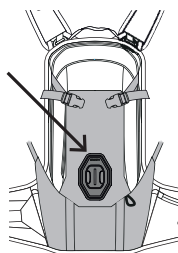

Fig. 1



Fig. 2

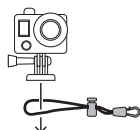

Fig. 3



Fig. 4



Fig. 5

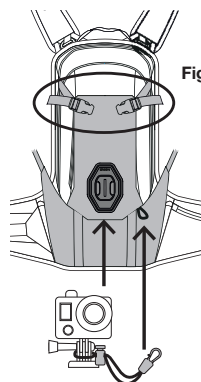

Fig. 6a

Fig. 6

*Ce produit et / ou service n'appartient pas, n'est pas soutenu par, ni associé de quelque façon à GoPro Inc. ou à ses produits et services. GoPro®, HERO et les logos correspondants sont des marques ou des marques déposées de GoPro, Inc

F

Compartment de batterie (uniquement pour BA2 E et BA2 E Protect)

Le compartiment de batterie intégré permet de transporter les batteries de vélos électriques amovibles en toute sécurité. Trois bandes Velcro réglables fixent la batterie dans tous les sens et s'adaptent aux différentes formes et tailles de batteries.

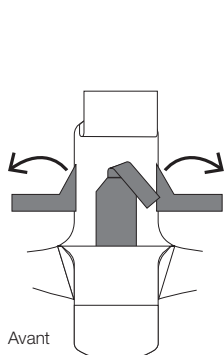

Fig. 1

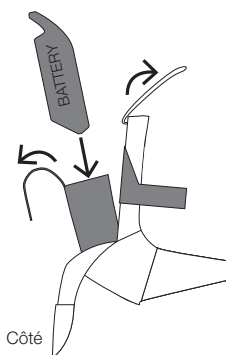

Fig. 2

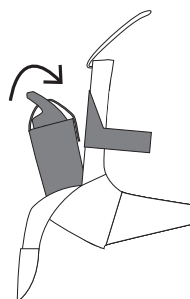

Fig. 3

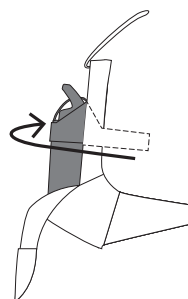

Fig. 4

i Dans la mesure où de nombreuses batteries de vélos électriques existent sur le marché, une compatibilité totale, illimitée, avec toutes les marques, ne peut pas être garantie.

i Le sac à dos est déperlant mais n'est pas étanche à 100 % ! Nous conseillons d'emballer séparément la batterie de vélo électrique.

Fixation de la batterie

Ouvrez entièrement le compartiment principal et relevez la doublure. Ensuite, ouvrez les trois bandes Velcro du porte-batterie et maintenez-les ouvertes. Relevez le porte-batterie et glissez la batterie à l'intérieur (**Fig. 1 et 2**). Rabattez la bande Velcro du milieu sur la batterie (le cas échéant à travers l'ouverture de poignée) et fermez-la à l'arrière (**Fig. 3**). Remplacez le porte-batterie dans le sac à dos et fermez les deux bandes Velcro restantes sur le porte-batterie (**Fig. 4**).

i Avant de démarrer votre déplacement, assurez-vous que la batterie de vélo électrique soit bien stable et que toutes les bandes Velcro soient bien fermées.

Utilisation simultanée d'une batterie de vélo électrique et d'une poche à eau

Il n'est pas possible de transporter simultanément une batterie et une poche à eau BH300. Nous conseillons plutôt d'attacher le petit modèle BH150 au dispositif de fixation prévu à cet effet en haut du compartiment de poche à eau. La poche à eau BH150 ne doit être remplie qu'à 80 %. La batterie ne doit être insérée dans le compartiment principal qu'une fois la poche à eau installée pour faciliter le stockage.



Utilisez toujours un protecteur lorsque vous emmenez une batterie de vélo électrique. Suivez obligatoirement les instructions de la page 28 !



Raccourcir les courroies

Si nécessaire, vous pouvez raccourcir les courroies à la longueur qui vous convient. Ensuite, faites chauffer les nouvelles extrémités à l'aide d'une allumette ou d'un briquet, afin d'éviter que les courroies ne s'effilochent.

i **AVANT de raccourcir les courroies, veuillez vous assurer d'avoir correctement ajusté la taille du sac à dos (voir page 25 & 26) et vérifiez de quelle taille de courroie vous avez vraiment besoin ! Des courroies coupées trop court ne représentent pas un motif de réclamation valide. Une fois les courroies raccourcies, le produit ne peut plus être échangé.**

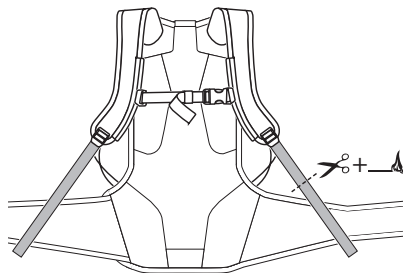

Conseils de chargement et de répartition de poids

Mettez les articles les plus lourds en premier (pour qu'ils soient au bas du sac à dos). Les articles plus légers tels qu'un casque ou un imperméable seront empaquetés dans le compartiment à casque.

Nettoyage et entretien

Pour le maintenir en bon état, nettoyez votre sac à dos après chaque sortie avec une éponge douce et de l'eau tiède, puis faites-le sécher. Protégez le revêtement du tissu à l'intérieur du sac en l'essuyant avec un chiffon humide. N'utilisez pas d'eau chaude, d'eau de Javel, de détergents, de solvants, de peinture ni de détachants. Pour les taches tenaces, choisissez un savon sans détergent. Les solvants endommagent le revêtement résistant à l'eau. Le non-respect de ces instructions risque d'invalider la garantie. Pour le sécher, ouvrez votre sac à dos et accrochez-le dans un endroit frais, sec, bien ventilé et à l'abri du soleil. Il ne doit pas être lavé ni séché à la machine.

Remarque

Le sac à dos est déperlant mais n'est pas étanche à 100 % ! Nous conseillons d'emballer séparément les appareils électroniques et les batteries de vélos électriques.

Entreposage

Ne rangez jamais un sac à dos Ergon lorsqu'il est sale ou mouillé, car il risque de moisir. Cette moisissure peut endommager le tissu, en plus de causer des odeurs désagréables. Accrochez-le dans un endroit frais, sec, bien ventilé et à l'abri du soleil.

Garantie

Pendant les deux premières années suivant l'achat de ce produit, vous bénéficiez d'une garantie totale sur les vices cachés légaux (anciennement appelée „garantie“). N'oubliez toutefois pas que le sac à dos subissent une usure naturelle. En cas de manquements, adressez-vous à votre revendeur Ergon en vous munissant de la preuve d'achat. Un emploi non conforme (modification du produit, non-respect des avertissements présents dans le présent mode d'emploi) supprime tout droit à la garantie.



Veuillez consulter la politique de garantie complète en vigueur sur www.ergonbike.com/warranty ou scanner votre code QR pour de plus amples informations.

ERGONBIKE.COM

Ergon Bike Ergonomics

RTI Sports GmbH

Universitaetsstr. 2, 56070 Koblenz / Germany

T +49 (0) 261 899998-28, F +49 (0) 261 899998-19

info@ergonbike.com, ergonbike.com



Ergon® is a worldwide trademark. Ergon reserves the right to change any products without prior notice. Druckfehler, Irrtümer und Änderungen vorbehalten.